

## Halbautomatischer Beutelpacker

### olibag 210

- » Geeignet für Beutel, Blister, flache und hochkant stehende Produkte, Tuben oder Faltschachteln
- » Vollautomatische Produktzuführung und -gruppierung
- » Durch Modulbauweise mit dem olimat + oli-pal ausbaufähig zur vollautomatischen Endverpackungslinie
- » Produkt schonende Verarbeitung und höchste Prozesssicherheit

Arbeitsprinzip olibag 210

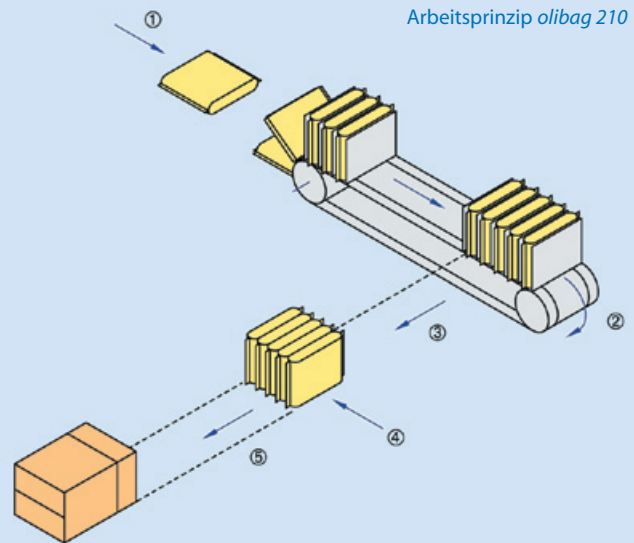



- » Beutelführung
- » Fächerkette
- » Rechenabschub
- » Zwischentisch
- » Pressen des Beutelblocks
- » Einschub in Karton
- » Manuelle Entnahme

## Halbautomatischer Beutelpacker

### olibag 210

Dieser Standard-Beutelpacker ist das halbautomatische Grundmodul. Er lässt sich problemlos zur vollautomatischen Endverpackungslinie ausbauen durch die Module

- » **Kartonaufrichter/-verschießer olimat**



olimat 1

und die

- » **Kompaktpalettierer oli-pal oder oli-pal Duplex**



oli-pal A

### Allgemeine Information

Einsetzbar in allen Branchen. Platz sparendes Design. Hochwertige Verarbeitung/Materialausführung und ausgeklügelte Funktionsweise bis ins Detail:

- Besonders stabil durch komplett geschweißte Rahmenkonstruktion
- Hohe Leistung
- Außerordentliche Laufruhe
- Bedienpult mit übersichtlichem, mehrsprachigem Textdisplay oder Touchscreen-Panel
- Großer Formatbereich, schneller Formatwechsel
- Alle relevanten Bewegungen servomotorisch
- Nahezu wartungsfrei

### Technische Information

Leistung: bis zu 200 Fächerkettentakte/min (bei Zwei-Zug-Fächerkette)  
 Formatbereich: max. Zulaufbreite je nach Modell 200/300/400 mm  
 Betriebsspannung/Leistungsbedarf: 3 x 230/400 V/N/PE, 50/60 Hz, 1 kVA  
 Druckluft: ca. 3 - 6 bar  
 Grundrissvarianten: Links, rechts bzw. nach Kundenwunsch  
 Umstellzeit: ca. 5 - 15 min

#### Bemerkung:

Je nach Kundenapplikation werden die oli-Verpackungsmaschinen in puncto Leistung, Farbe, Anschlusswerte etc. speziell zusammengestellt. Alle Maschinen können auch spiegelbildlich und für jedes Format gebaut werden.

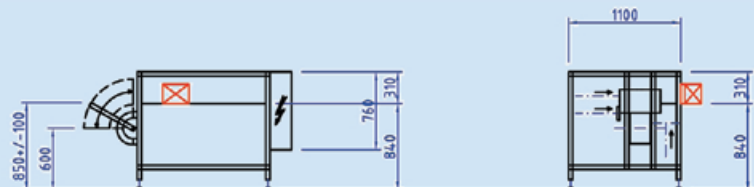

Ansicht Bedienseite

Ansicht Einlaufseite

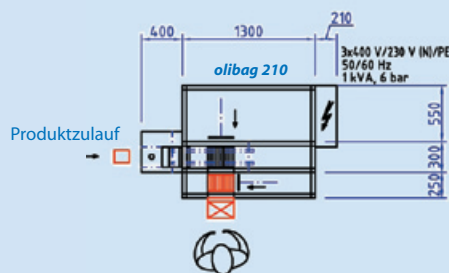

Grundriss (M 1:75)



pack'solutions  
customized

O. Lingenfelder  
**oli-Spezialanlagen GmbH**  
 Blumenstraße 17-21  
 82538 Geretsried  
 DEUTSCHLAND  
 Telefon +49(0)8171-96 73-0  
 Telefax +49(0)8171-96 73-10  
 E-Mail buero@oli-gmbh.de  
[www.oli-gmbh.de](http://www.oli-gmbh.de)

oli-Vertretung